

KONIŃSKI DOM KULTURY

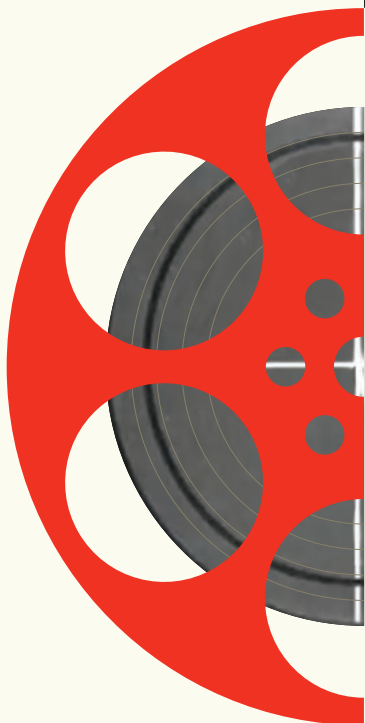
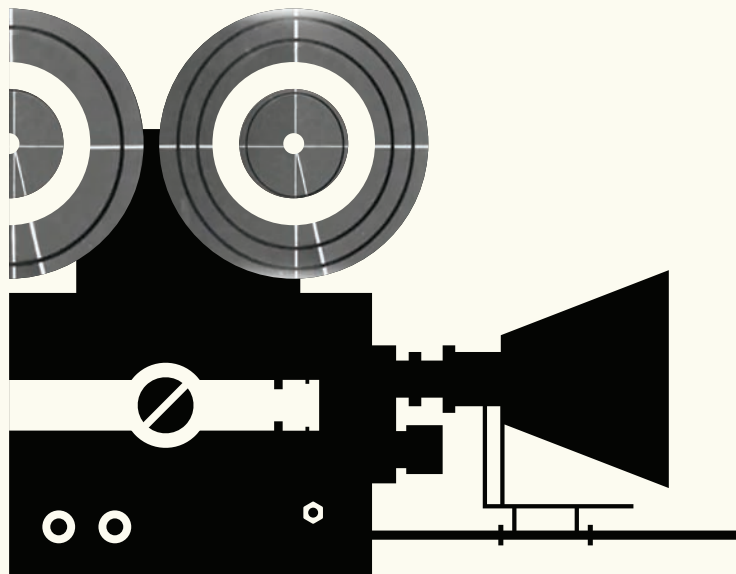

29. PRZEGLĄD POLSKICH  
FILMÓW FABULARNYCH

**DEBIUTY**

w Koninie

27 - 30 listopada 2019



Polub nas na 

**Bądź na bieżąco**

z wydarzeniami i promocjami

[www.facebook.com/kdkkonin](http://www.facebook.com/kdkkonin) 

KONIŃSKI DOM KULTURY

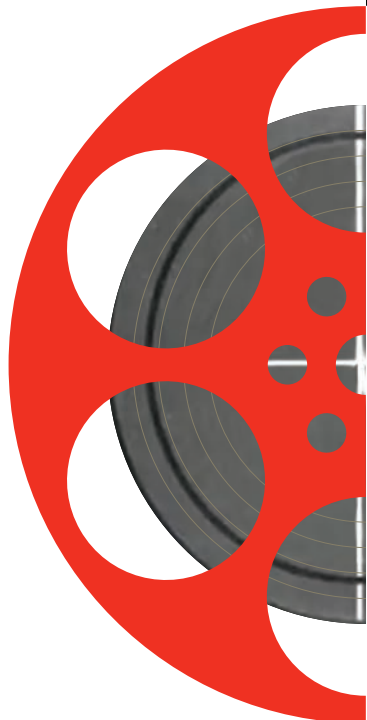
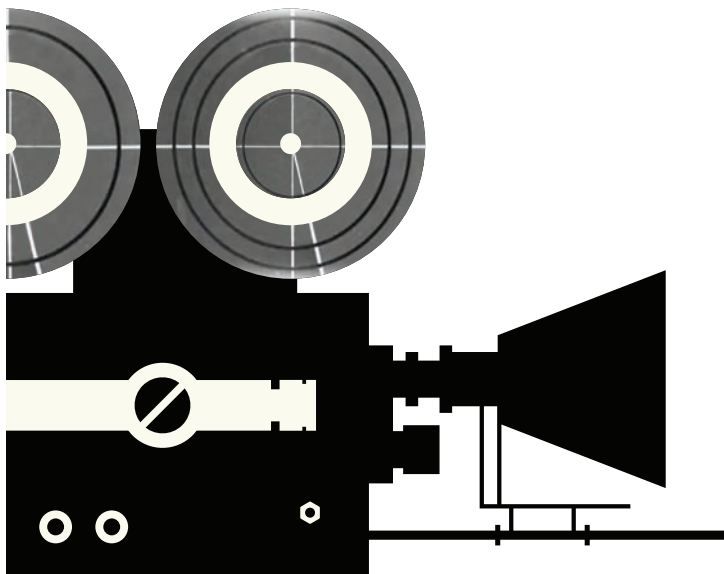

29. PRZEGLĄD POLSKICH  
FILMÓW FABULARNYCH

**DEBIUTY**

w Koninie

27 - 30 listopada 2019

**LAUREACI****Przeglądu Polskich Filmów Fabularnych DEBIUTY w Koninie  
1985-2018**

- 1985 – Jacek Schoen („Wir“)  
 1986 – Wiesław Saniewski („Nadzór“)  
 1987 – Jan Kidawa-Błoński („Trzy stopy nad ziemią“)  
 1988 – Waldemar Krzystek („W zawieszeniu“)  
 1995 – Jerzy Stuhr („Spis cudzołożnic“)  
 1996 – Krystyna Janda („Pestka“)  
 1997 – Maciej Dutkiewicz („Nocne graffiti“)  
 1998 – Witold Adamek („Poniedziałek“)  
 1999 – Marek Kondrat („Prawo ojca“)  
 2000 – Mariusz Malec („Człowiek wózków“)  
 2001 – Mariusz Front („Portret podwójny“)  
 2002 – Piotr Trzaskalski („Edi“)  
 2003 – Andrzej Jakimowski („Zmruż oczy“)  
 2004 – Konrad Niewolski („Symetria“)  
 2005 – Anna Kazejak-Dawid, Jan Komasa, Maciej Migas („Oda do radości“)  
 2006 – Xawery Żuławski („Chaos“)  
 2007 – Marek Stacharski („Przebacz“)  
 2008 – Łukasz Palkowski („Rezerwat“)  
 2009 – Jarosław Szoda, Bolesław Pawlica („Handlarz cudów“)  
 2010 – Marek Lechki („Erratum“)  
 2011 – Jan Komasa („Sala samobójców“)  
 2012 – Bartosz Konopka („Lęk wysokości“)  
 2013 – Maciej Michalski („Kanadyjskie sukienki“)  
 2014 – Michał Ołtowski („Jeziorak“)  
 2015 – Jerzy Zieliński („Król życia“)  
 2016 – Jan P. Matuszyński („Ostatnia rodzina“)  
 2017 – Piotr Domalewski („Cicha noc“)  
 2018 – Ewa Bukowska („53 wojny“)  
 2019 – **?**



Przegląd Polskich Filmów Fabularnych DEBIUTY, nasza konińska impreza o długiej tradycji, zbliża się powoli do swojego zacnego, trzydziestego jubileuszu. Na razie jednak, bez podsumowań i refleksji, na które jeszcze przyjdzie czas, proponujemy Państwu wspólne spędzenie czterech jesiennych dni w Kinie „Centrum”, aby – jak co roku – ocenić najnowsze polskie debiuty reżyserskie oraz obejrzeć na pokazach specjalnych filmy twórców o uznanej już pozycji w polskim, a nawet światowym kinie.

Tegoroczny program zapewni widzom wiele wrażeń, emocji, wzruszeń i potwierdzi, że nasza kinematografia wciąż ma w sobie znaczny potencjał artystyczny i komercyjny. Wśród debiutów i pokazów specjalnych zobaczą Państwo filmy reprezentujące różnorodne gatunki, stylistykę i tematykę, filmy najnowsze, premierowe i trochę starsze, które już były w tym roku w szerokiej dystrybucji i mają na swoim koncie znaczące nagrody na krajowych festiwalach. Właśnie na naszych oczach trwa swoista sztafeta pokoleń polskiego kina. Bywalcom konińskich DEBIUTÓW chcemy zwrócić uwagę, że kolejne pokolenie reżyserów, których obrazy obejrzymy na pokazach specjalnych, też pokazywali swoje debiuty w Koninie. Na przykład Maciej Pieprzycza - twórca „Ikara”, w 2001 roku pokazał telewizyjny debiut „Inferno”, Jan Komasa - autor „Bożego Ciała”, w 2009 sugestywną „Salę samobójców”, a Jacek Boruch - reżyser „Słodkiego końca dnia”, w 2000 słynnego offowego „Kallafiorra”.

Na początek 29. PPF DEBIUTY, w środę 27 listopada proponujemy ciekawy dzień otwarcia. Najpierw, w Strefie K, odbędzie się wernisaż plakatów filmowych z kolekcji Jacka Jaroszyka, prezentującego nie tylko plakaty debiutów, które weszły na stałe do historii polskiego kina, ale też przypomni artystyczną siłę i niepowtarzalny styl polskiej „szkoły plakatu”, której wielcy twórcy wiernie towarzyszyli polskiej „szkole filmowej” i rozsławiali ją na całym świecie. Również w środę zapraszamy na koncert jazzowy Braci Wójcińskich, wybitnych i ambitnych muzyków, mistrzów improwizacji, wyrosłych w Koninie, którzy w rodzinnym mieście wciąż mają swoich wiernych fanów.

Organizatorzy  
29. Przeglądu Polskich Filmów Fabularnych  
DEBIUTY



## 29. Przegląd Polskich Filmów Fabularnych DEBIUTY w Koninie 27 listopada – 30 listopada 2018

### ORGANIZATORZY

Koniński Dom Kultury, Kino Studyjne CENTRUM

**Dyrektor Przeglądu** Elżbieta Miętkiewska

**Koordynator Przeglądu** Andrzej Moś

**Koordynator Kina Centrum** Jakub Przerwa

**Współpraca** Robert Glapa, Dorota Gapska, Małgorzata Kazuś, Joanna Sypniewska, Andrzej Dusza, Marcin Oliński

**Miejsce pokazów** Kino Studyjne CENTRUM, Konin, pl. Niepodległości 1

**Obsługa projekcji** Ryszard Wojdak, Sławomir Pietrasiewicz, Marek Bieniaszczyk

**Projekt logo** Marika Sypniewska

**Projekt okładki** Zdzisław Siwik

**Łamanie i druk** Epiq Creative

*W informatorze wykorzystano miniatury plakatów oraz informacje zawarte w bazie internetowej [www.filmpolski.pl](http://www.filmpolski.pl) i [www.filmweb.pl](http://www.filmweb.pl)*

### **Bilety:**

na pojedynczy seans – 15 zł

### **Karnety na wszystkie pokazy:**

dla młodzieży szkolnej – 15 zł

dla widzów dorosłych – 40 zł

**Bilety i karnety dostępne w kasie KDK.**



## 29. Przegląd Polskich Filmów Fabularnych DEBIUTY w Koninie

### 27 listopada – 30 listopada 2019

#### PROGRAM

#### 27 listopada 2019, środa

- 18.00 Wystawa plakatów filmowych ze zbiorów Jacka Jaroszyka – **Strefa K**  
 19.00 Koncert braci Wójcińskich: Ksawerego, Szymona i Maurycego  
 Wstęp wolny

#### 28 listopada 2019, czwartek

- 8.30 „Piłsudski” (107’) – reż. Michał Rosa, **pokaz specjalny**  
 11.00 „Boże Ciało” (115’) – reż. Jan Komasa, **pokaz specjalny**  
 16.00 „Fighter” (95’) – reż. Konrad Maximilian, **DEBIUT**  
 18.00 „Supernova” (78’) – reż. Bartosz Kruhlik, **DEBIUT**  
 20.00 „Słodki koniec dnia” (92’) – reż. Jacek Borcuch, **pokaz specjalny**

#### 29 listopada 2019, piątek

- 8.30 „(Nie)znajomi” (103’) – reż. Tadeusz Śliwa, **DEBIUT**  
 11.00 „Dzień czekolady” (75’) – reż. Jacek Piotr Bławut, **DEBIUT**  
 16.00 „Święta Faustyna w blasku Miłosierdzia” (108’) – reż. Piotr Weychert, **pokaz specjalny**  
 18.00 „Ukryta gra” (95’) – reż. Łukasz Kośmicki, **DEBIUT**  
 20.00 „Boże Ciało” (115’) – reż. Jan Komasa, **pokaz specjalny**

#### 30 listopada 2019, sobota

- 16.00 „Doktor Piotr” (28’) – reż. Zdzisław Siwik, **PREMIERA**  
 17.00 „Obywatel Jones” (119’) – reż. Agnieszka Holland, **pokaz specjalny**  
 19.30 Zakończenie 29. PPF DEBIUTY – **ogłoszenie wyników Plebiscytu Publiczności** na najlepszy debiut oraz **pokaz specjalny** filmu „Ikar. Legenda Mietka Kosza” (119’) – reż. Maciej Pieprzyca.



## Piłsudski

107'

Rok 1901. Józef Piłsudski, „Ziuk”, po brawurowej ucieczce ze szpitala psychiatrycznego ponownie staje na czele polskiego podziemia niepodległościowego. Nieugięty na polu walki, w życiu prywatnym poddaje się namiętności, rozdarty między dwiema kobietami jego życia – żoną i kochanką. Przez zachowawczych członków Polskiej Partii Socjalistycznej uważany za terrorystę, Piłsudski wraz z najbliższymi współpracownikami nie cofnie się przed niczym – zamachami na carskich urzędników i najwyższych oficerów, szmuglowaniem bomb, zuchwałym napadem na pociąg, by osiągnąć swój cel: niepodległą Polskę. Zbliża się rok 1914 i „Ziuk” widzi nowe szanse na osiągnięcie niemożliwego.

Reżyser: Michał Rosa. Scenariusz: Michał Rosa. Zdjęcia: Piotr Śliskowski. Scenografia: Ryszard Melliwa, Łukasz Trzcziński. Dekoracja wnętrz: Katarzyna Dobrowolska. Kostiumy: Magdalena Biedrzycka. Muzyka: Stefan Wesołowski. Dźwięk: Piotr Domaradzki, Barbara Domaradzka, Marcin Jachyra. Montaż: Rafał Listopad. Charakteryzacja: Dariusz Krysiak. Kierownictwo produkcji: Jacek Dąbrowski-Udziela. Producent: Dariusz Sidor, Filip Bajon. Produkcja: Studio Filmowe Kadr. Współfinansowanie: Polski Instytut Sztuki Filmowej, Ministerstwo Kultury i Dziedzictwa Narodowego.

Obsada aktorska: Borys Szyk, Magdalena Boczarska, Jan Marczewski, Józef Pawłowski, Maria Dębska, Tomasz Schuchardt, Kamil Szeptycki, Filip Kosior, Eliza Rycembel, Tomasz Borkowski, Marcin Hycnar i inni.

Michał Rosa – scenarzysta, reżyser. Absolwent Wydziału Architektury Politechniki Śląskiej w Gliwicach oraz reżyserii na Wydziale Radia i Telewizji Uniwersytetu Śląskiego w Katowicach; dr hab. sztuki filmowej nadany przez Wydział Reżyserii Filmowej i Telewizyjnej PWSFTviT w Łodzi. Reżyser m.in. filmów „Farba”, „Cisza”, „Szczęście świata” (Nagroda dziennikarzy na Ogólnopolskim Festiwalu Sztuki Filmowej „Prowincjonalia” we Wrześni (2017)), „Piłsudski” (jury Festiwalu Polskich Filmów Fabularnych w Gdyni (2019) przyznało Magdalenie Boczarskiej Nagrodę za główną rolę kobietą w tym filmie) oraz seriali „Samo życie”, „Czas honoru”, „Bodo”.





## Boże Ciało

115'

Historia dwudziestoletniego Daniela, który w trakcie pobytu w poprawczaku przechodzi duchową przemianę i skrycie marzy, żeby zostać księdzem. Po warunkowym zwolnieniu chłopak zaprzyjaźnia się z proboszczem niewielkiej parafii. Pod nieobecność duchownego Daniel wykorzystuje niespodziewaną okazję i udając księdza, zaczyna pełnić posługę kapłańską w miasteczku. Jego metody ewangelizacji budzą spore kontrowersje wśród mieszkańców, z czasem jednak nauki i charyzma fałszywego księdza poruszają ludzi.

**Reżyseria:** Jan Komasa. **Scenariusz:** Mateusz Pacewicz. **Zdjęcia:** Piotr Sobociński jr. **Scenografia:** Marek Zawierucha. **Dekoracja wnętrz:** Andrzej Górniewicz. **Kostiumy:** Dorota Roqueplo. **Muzyka:** Evgueni Galperine, Sacha Galperine. **Dźwięk:** Tomasz Wieczorek, Kacper Habiśiak, Marcin Kasiński. **Montaż:** Przemysław Chruścielewski. **Charakteryzacja:** Aneta Brzozowska. **Kierownictwo produkcji:** Robert Feluch, Anna Palka. **Producent kreatywny:** Krzysztof Rak. **Producent:** Leszek Bodzak, Aneta Hickinbotham. **Produkcja:** Aurum Film. **Koprodukcja:** Walter Film Studio, Canal+ Polska, Podkarpacki Fundusz Filmowy, Les Contes Modernes. **Współfinansowanie:** Polski Instytut Sztuki Filmowej, Podkarpacki Fundusz Filmowy, Centre National de la Cinematographie.

**Obsada aktorska:** Bartosz Bieleń, Aleksandra Konieczna, Eliza Rycembel, Tomasz Ziętek, Barbara Kurzaj, Leszek Lichota, Zdzisław Wardejn, Łukasz Simlat i inni.

**Jan Komasa** – reżyser. W latach 2001-2005 studiował na Wydziale Reżyserii i Realizacji Telewizyjnej PWSFTviT w Łodzi. Reżyser m.in. „Sala samobójców” (Nagroda Publiczności na Przeglądzie Polskich Filmów Fabularnych DEBIUTY 2011), „Miasto 44”, „Powstanie Warszawskie” („Orzeł” – Polska Nagroda Filmowa w kategorii: Najlepszy film dokumentalny). Film „Boże Ciało” na Festiwalu Polskich Filmów Fabularnych w Gdyni (2019) otrzymał 10 (!) nagród, m.in. Jan Komasa otrzymał Nagrodę za reżyserię, Mateusz Pacewicz za scenariusz, Eliza Rycembel za drugoplanową rolę kobiecą, Bartosz Bieleń za „Odkrycie Festiwalu”, nagrody filmowi przyznali także dziennikarze i publiczność. „Boże Ciało” zebrało także nagrody na El Gouna Film Festival w Egipcie i na Międzynarodowym Festiwalu Filmowym w Wenecji.





## Fighter

95'

Zawodnik MMA – Tomek Janicki, który ma wszystko: sławę, pieniądze i piękną Agatę u swojego boku. Na horyzoncie zaś walkę o mistrzowski pas. Kiedy w ostatniej chwili federacja zamienia prestiżowe starcie na Freak Fight z udziałem boksera Marka „Pretty Boya” Chmielnickiego, Tomek wpada we wściekłość. Pod wpływem emocji podejmuje kilka złych decyzji. Te wystarczają, by jego kariera z dnia na dzień legła w gruzach. W konsekwencji okryty niesławą opuszcza miasto, by z dala od medialnego zgiełku ułożyć sobie życie na nowo. Szansa na to pojawia się, kiedy poznaje panią doktor – Magdę. Para zakochuje się, ale nad Tomkiem znów zbierają się czarne chmury.

Reżyseria: Konrad Maximilian. Scenariusz: Konrad Maximilian. Zdjęcia: Arkadiusz Tomiak, Piotr Uznański. Scenografia: Katarzyna Sobańska, Marcel Sławiński. Kostiumy: Emilia Czartoryska. Muzyka: Atanas Valkov. Dźwięk: Mateusz Adamczyk, Sebastian Witkowski, Jakub Jerszyński, Stanisław Najmiec. Montaż: Łukasz Swaryczewski. Charakteryzacja: Maja Łukasiewicz, Dariusz Krysiak. Kierownictwo produkcji: Małgorzata Wala, Michał Kowalik, Paweł Przywara. Producent: Małgorzata Domin. Produkcja wykonawcza: Familok Film. Produkcja: Domino Film. Koprodukcja: Exotic Car Club, Alt Media, 108 Investment, Media Partner.

Obsada aktorska: Piotr Stramowski, Mikołaj Roznerski, Katarzyna Maciąg, Wojciech Meczaldowski, Aleksandra Szwed, Karol Osentowski, Krzysztof Stelmazyk, Tomasz Oświeciński, Anna Karczmarczyk, Daniel Kuczaj, Jarosław Boberek i inni.

Konrad Maximilian (właściwie: Konrad Piotrowski lub Konrad Maximilian Piotrowski) – reżyser, pisarz. Ukończył Wyższe Studium Zawodowe Organizacji Produkcji Filmowej i Telewizyjnej PWSFTviT w Łodzi, jest absolwentem Wydziału Ekonomiki Produkcji SGPiS w Warszawie. Na koncie ma współpracę produkcyjną przy filmie „Korczak” oraz reżyserię krótkich form filmowych: „Forge of Heroes”, „Płatki”, „After Time”.



## Supernova

78'

Trzech mężczyzn, jedno miejsce i jedno zdarzenie, które zmieni życie każdego z nich. Utrzymana w realistycznym stylu uniwersalna historia opowiada o kilku godzinach życia wiejskiej społeczności, przygląda się kondycji człowieka postawionego w sytuacji granicznej oraz stawia pytania o istotę przypadku i przeznaczenia. Krwista obyczajowa opowieść, oscylująca na granicy dramatu, thrillera i kina katastroficznego.

**Reżyseria:** Bartosz Kruhlik. **Scenariusz:** Bartosz Kruhlik. **Zdjęcia:** Michał Dymek. **Scenografia:** Radosław Zielonka. **Kostiumy:** Krzysztof Łoszewski. **Muzyka:** Endy Yden. **Dźwięk:** Zofia Moruś, Kacper Habisiak, Marcin Kasiński. **Montaż:** Magdalena Chowańska. **Charakteryzacja:** Jolanta Grzelak. **Kierownictwo produkcji:** Sylwia Rajdaszka, Joanna Ochman. **Producent:** Jacek Bromski, Jerzy Kapuściński, Ewa Jastrzębska. **Produkcja:** Studio Munka, Canal+ Polska, Stowarzyszenie Filmowców Polskich. **Współfinansowanie:** Polski Instytut Sztuki Filmowej.

**Obsada aktorska:** Marek Braun, Marcin Hycnar, Marcin Zarzeczny, Agnieszka Skibicka, Anna Mrozowska, Michał Pawlik, Paweł Koślik, Mariusz Dłużewski i inni.

**Bartosz Kruhlik** – reżyser. Absolwent reżyserii filmowej w PWSFTviT w Łodzi. Jego filmy krótkometrażowe, dokumentalne, studenckie etudy filmowe („Adaptacja”, „Żar”, „Jutro”, „Wycieczka”, „HTTP://”) były pokazywane setki razy na festiwalach filmowych na całym świecie, gdzie zdobyły prawie 150 nagród, m.in. na San Sebastian IFF, Karlove Vary IFF, Montreal WFF, Sarajevo FF, IDFA. W 2013 roku otrzymał Nagrodę Ministra Kultury i Dziedzictwa Narodowego za wybitne osiągnięcia artystyczne. Autor wielokrotnie nagradzanych reklam społecznościowych. Jego debiut fabularny „Supernova” otrzymał nagrodę za Najlepszy debiut reżyserski na 44. Festiwalu Polskich Filmów Fabularnych w Gdyni (2019). W wolnych chwilach namiętny szachista.



## Słodki koniec dnia

92'

Miejsce akcji – tokańskie miasto Volterra. Wszyscy się tu znają i szanują. Na niewielkim wzgórzu stoi dom Marii – polskiej poetki, laureatki Nagrody Nobla, autorytetu moralnego. Jej życie toczy się w rytmie włoskiej prowincji, jednak zostaje wywrócone do góry nogami, gdy otrzymuje szokującą wiadomość o tragicznym wydarzeniu. Pod wpływem emocji, podczas uroczystości nadania tytułu honorowego obywatela miasta, zamiast kurtuazyjnych podziękowań Maria wygłasza szokująco niepoprawną politycznie mowę. Od tego momentu bohaterka będzie doświadczać dotkliwych konsekwencji swojego wystąpienia.

Reżyseria: Jacek Borcuch. Scenariusz: Jacek Borcuch, Szczepan Twardoch. Zdjęcia: Michał Dymek. Scenografia: Elwira Pluta. Dekoracja wnętrz: Elwira Pluta. Kostiumy: Małgorzata Karpiuk, Zofia Bebej. Muzyka: Daniel Bloom. Dźwięk: Krzysztof Owczarek, Tomasz Duksza. Montaż: Przemysław Chruścielewski. Charakteryzacja: Aleksandra Dutkiewicz, Kacper Rączkowski. Kierownictwo produkcji: Dagmara Bagnecka, Marta Łachacz. Producent: Marta Habor. Produkcja: No Sugar Films. Koprodukcja: Tank Production, Motion Group, Aeroplan. Współfinansowanie: Polski Instytut Sztuki Filmowej.

Obsada aktorska: Krystyna Janda, Katarzyna Smutniak, Vincent Riotta, Antonio Catania, Robin Renucci, Lorenzo de Moor, Miła Borcuch, Wiktor Benicki, Dominik Wójcik, Christian Argentino i inni.

Jacek Borcuch – aktor, reżyser, scenarzysta, muzyk, członek zespołu „Physical Love”. Studiował filozofię na Uniwersytecie Warszawskim oraz aktorstwo w warszawskiej PWST i w Studio Wokalno-Aktorskim im. Baduszkowej w Gdyni. Występował m.in. w Teatrze Muzycznym w Gdyni, w Teatrze Rampa w Warszawie oraz w Operetce Szczecińskiej. Członek Polskiej Akademii Filmowej.

Debiutował, jako reżyser i scenarzysta, filmem fabularnym „Kallaforr” (1999). Sukcesy przyniósł mu film „Wszystko co kocham” (2009), za który na FPFF w Gdyni otrzymał Złotego Klakiera i Złotego Kangura. Film zdobył też wiele nagród na festiwalach Brukseli, Chicago, Cottbus, Los Angeles i we Wrześni (Nagroda Główna „Jańcio Wodnik” za najlepszy film fabularny). J. Borcuchowi przyznano też Orła (Polska Nagroda Filmowa) w kategorii: najlepszy scenariusz za rok 2010. „Słodki koniec dnia” otrzymał Nagrodę Główną w konkursie polskich filmów fabularnych na Międzynarodowym Festiwalu Kina Niezależnego „Off Camera” w Krakowie.



## (Nie)znajomi

103'

Grupa przyjaciół decyduje się zagrać w trakcie kolacji w niewinną grę. Do zakończenia spotkania wszyscy muszą ujawniać wiadomości przychodzące na ich telefony, a rozmowy mają odbywać się w trybie głośnomówiącym. Jak możemy się spodziewać, ten przyjemny wieczór wywróci ich świat do góry nogami.

Film jest polską adaptacją scenariusza włoskiego filmu „Dobrze się kłamię w miłym towarzystwie”.

**Reżyseria:** Tadeusz Śliwa. **Scenariusz – adaptacja:** Katarzyna Sarnowska, Tadeusz Śliwa. **Zdjęcia:** Michał Dąbał. **Scenografia:** Jeremi Brodnicki. **Dekoracja wnętrza:** Dagmara Pokromska. **Kostiumy:** Maria Bulanda. **Muzyka:** Marcin Masecki. **Dźwięk:** Mateusz Adamczyk, Jacek Szyba, Sebastian Witkowski. **Montaż:** Robert Gryka. **Charakteryzacja:** Janusz Kaleja. **Kierownictwo produkcji:** Inga Kruk. **Producent:** Katarzyna Sarnowska, Kuba Kosma. **Produkcja:** Mimikra. **Koprodukcja:** Walter Film Studio, Polsat, Cyfrowy Polsat, Plus GSM, Artpark, Pur Pur, Coolkeyplay.

**Obsada aktorska:** Maja Ostaszewska, Tomasz Kot, Katarzyna Smutniak, Łukasz Simlat, Aleksandra Domańska, Michał Żurawski, Wojciech Żołądkowicz, Natalia Jędrus, Jadwiga Jankowska-Cieślak i inni.

**Tadeusz Śliwa** – reżyser, scenarzysta. W 2002 r. ukończył studia na wydziale reżyserii w Akademii Filmu i Telewizji w Warszawie, a w 2005 roku został także absolwentem wydziału reżyserii na Wydziale Radia i Telewizji im. K. Kieślowskiego Uniwersytetu Śląskiego w Katowicach. Jego etiuda studencka „Wszystko według planu” (2005) otrzymała kilka nagród na festiwalach filmów studenckich i filmów niezależnych. Współpracował przy „Ucho prezesa”, reżyserował „Wojnę polsko-ruską” (wg. Doroty Masłowskiej) w Teatrze Telewizji. Jest autorem filmów dokumentalnych („Kolejarz”, „Sen o wolności”, „Król węgla”), kilkudziesięciu wideoklipów i setek spotów reklamowych.



## Dzień czekolady

75'

„Dzień czekolady” jest filmem familijnym, pokazującym świat dorosłych przez pryzmat wyobraźni dzieci. Ta baśń o miłości i tęsknocie, balansuje pomiędzy światem realnym i fantastycznym z przedziwnymi postaciami, jak Skoczek Czasu, Pożeracz Poniedziałków, Wiedźma i tajemniczy kelner.

**Reżyser:** Jacek Piotr Bławut. **Scenariusz:** Jacek Piotr Bławut, Anna Onichimowska. **Zdjęcia:** Radosław Łączuk. **Scenografia:** Jagna Dobesz. **Dekoracja wnętrz:** Jagna Dobesz. **Kostiumy:** Sandra Kowalska, Lilit Hayrapetyan. **Muzyka:** Karolina Rec-Jarmulska, Hubert Zemler. **Montaż:** Jacek Piotr Bławut, Katarzyna Śpioch, Katarzyna Boniecka. **Charakteryzacja:** Magdalena Kakietek, Tomasz Matraszek. **Kierownictwo produkcji:** Robert Feluch, Ewa Szwarc. **Producent wykonawczy:** Anna Bławut-Mazurkiewicz. **Producent:** Anna Bławut-Mazurkiewicz. **Produkcja:** Aura Films, DI Factory, Kijora, Studio Filmowe Rabarbar, Studio Fonograf, Wytwórnia Filmów Dokumentalnych i Fabularnych (Warszawa), 3DE, Instytucja Filmowa Silesia-Film. **Współfinansowanie:** Polski Instytut Sztuki Filmowej, Śląski Fundusz Filmowy.

**Obsada aktorska:** Julia Odzimek, Leo Stubbs, Dawid Ogrodnik, Katarzyna Kwiatkowska, Witold Dębicki, Magdalena Cielecka, Barbara Kurzaj, Tomasz Sobczak, Katarzyna Zawadzka, Marek Bukowski, Tomasz Kot i inni.

Jacek Piotr Bławut – scenarzysta („Jeszcze nie wieczór”), reżyser filmów dokumentalnych („Samotność dźwięku”) i krótkometrażowych („Jezioro”). Jego pierwszy film fabularny, „Dzień czekolady”, jest pierwszym polskim projektem, który zdobył przyznaną od 2010 roku w Cannes Nagrodę im. Krzysztofa Kieślowskiego dla Najlepszego Scenariusza Europy Środkowej. Film otrzymał też na Międzynarodowym Festiwalu Kina Dziecięcego w Montrealu Nagrodę „Inis” za innowację i oryginalność.



## Święta Faustyna w blasku Miłosierdzia

108'

Święta siostra Faustyna Kowalska była osobą, która wywarła olbrzymi wpływ na Kościół oraz na cały chrześcijański świat. Idea Bożego Miłosierdzia na zawsze zmieniła obraz Boga w oczach człowieka. Ta prosta niewykształcona siostra zakonna przekazała światu malowane i pisane orędzie, które na trwałe zmieniło życie milionów ludzi; dała światu wskazówki, jak budować relacje z Jezusem, w jaki sposób podchodzić do swoich nieprzyjaciół i gdzie szukać ratunku w wypadku nieszczęścia bądź wojny. Film jest próbą odpowiedzi na pytanie: dlaczego myśł siostry Faustyny Kowalskiej odpowiada na niepokoje i obawy ludzi żyjących w neuro-

tycznym i skomplikowanym świecie. Pojawia się również pytanie o źródła przyswajania tej idei przez społeczności niekatolickie.

**Reżyseria:** Piotr Weychert. **Scenariusz:** Piotr Weychert. **Zdjęcia:** Jacek Knopp, Piotr Kukła. **Kostiumy:** Zofia Kula, Katarzyna Harasymowicz. **Muzyka:** Jarosław Lublin. **Dźwięk:** Jacek Nowakowski, Piotr Wieczorek. **Montaż:** Marek Mirkiewicz. **Charakteryzacja:** Krzysia Orzechowska. **Kierownictwo produkcji:** Sławomir Chojecki, Elżbieta Paprocka, Piotr Weychert. **Producent:** Mirosław Chojecki, Elżbieta Paprocka, Piotr Weychert. **Produkcja:** Grupa Filmowa. **Koprodukcja:** Narodowe Centrum Kultury. **Współfinansowanie:** Ministerstwo Kultury i Dziedzictwa Narodowego.

**Obsada aktorska:** Agnieszka Maracewicz, Marta Dąbrowa, Agnieszka Cesarczyk, Ewa Cypcarz, Marta Dutkiewicz, Beata Gadomska, Dagmara Gawlak, Jolanta Juszkiwicz, Ewa Kania, Barbara Kozrzyńska, Władysław Kowalski (narrator) i inni.

**Piotr Weychert** – scenarzysta, reżyser, operator filmowy, producent. Absolwent Wydziału Operatorского PWSFTviT w Łodzi. Autor scenariusza i realizator filmów dokumentalnych; autor zdjęć do 17. filmów dokumentalnych, m.in. „Gombrowicz wśród Francuzów”, „Pogrom. Kielce – 4 lipca 1946 r.”, „Opowieść o Wolnej Europie”, „Konic podróży”, „Diabelne szczęście”. Reżyser m.in. „Wizy życia”, „Przestrzenie Fangora”, „Sztuka performance Zbigniewa Warpechowskiego”, „Wielka szperpa”. Producent ponad 80. filmów dokumentalnych. Laureat kilkudziesięciu nagród filmowych za m.in. „Życie wewnętrzne, czyli hobby”, „Pseudonim Jan Nowak”, „Mój przyjaciel wróg”, „Bard”, „Zaufany Piłsudskiego”, „Prawnik w czasach bezprawia”.



## Ukryta gra

95'

Początek lat 60. U szczytu kryzysu kubańskiego amerykańskie tajne służby porywają wybitnego matematyka, Joshuę Mansky'ego. Nadużywający alkoholu i zapomniany geniusz ma wystąpić w szachowym pojedynku przeciwko sowieckiemu mistrzowi Gawryłowowi na międzynarodowym turnieju w warszawskim Pałacu Kultury i Nauki. Rywalizacja jest jednak tylko przykrywką do szpiegowskiej rozgrywki. Kiedy sojusznicy okazują się wrogami i nie wiadomo, komu naprawdę ufać, Mansky musi wykonać decydujący ruch mający powstrzymać konflikt nuklearny.

**Reżyseria:** Łukasz Kośmicki. **Scenariusz:** Łukasz Kośmicki, Marcel Sawicki. **Zdjęcia:** Paweł Edelman. **Scenografia:** Allan Starski. **Dekoracja wnętrz:** Inga Palacz. **Kostiumy:** Ewa Gronowska. **Muzyka:** Łukasz Targosz. **Dźwięk:** Jarosław Bajdowski, Michał Fojcik, Bartłomiej Bogacki. **Montaż:** Robert Gryka, Wolfgang Weigl, Krzysztof Arszennik. **Charakteryzacja:** Agnieszka Hodowana. **Kierownictwo produkcji:** Magdalena Malisz. **Producent wykonawczy:** Justyna Pawlak, Oliver Simon. **Producent:** Piotr Woźniak-Starak, Krzysztof Terej, Daniel Baur. **Produkcja:** Watchout Studio. **Koprodukcja:** TVN, Next Film, Canal+, Big City Outdoor, The Story Lab, Poręczenia Kredytowe, Kosafilm, Galeria Ośnienia Go. **Współfinansowanie:** Polski Instytut Sztuki Filmowej.

**Obsada aktorska:** Bill Pullman, Lotte Verbeek, James Bloor, Robert Więckiewicz, Aleksiej Serebriakow, Corey Johnson, Nicholas Farrell, Evgeny Sidikhin, Cezary Kosiński i inni.

**Łukasz Kośmicki** – operator, scenarzysta, reżyser. Absolwent Wydziału Operatorskiego PWSFTviT w Łodzi. Członek Polskiej Akademii Filmowej. W latach 2015–2019 wiceprzewodniczący Stowarzyszenia Autorów Zdjęć Filmowych (PSC). Autor zdjęć do kilkunastu filmów, m.in. „Gry uliczne”, „Sezon na leszcza”, „Billboard”. Za film „Poznań 56” (1996) otrzymał na Festiwalu Polskich Filmów Fabularnych w Gdyni Nagrodę za zdjęcia. Za scenariusz obrazu „Dom zły” (2009) na PFFF w Gdyni Nagrodę za scenariusz. Jury PFFF w 2019 przyznało reżyserowi Nagrodę Specjalną za „za propozycję doskonale zrealizowanego kina gatunkowego”.



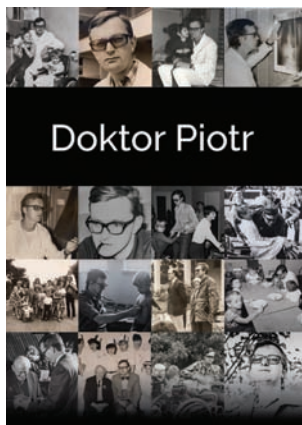

## Doktor Piotr

film dokumentalny, 28'

Portret doktora Piotra Janaszka, lekarza ortopedy, propagatora powszechnej i nowoczesnej rehabilitacji osób niepełnosprawnych w Polsce. Twórcy nowatorskiego Ośrodka Rehabilitacji Dzieci i Młodzieży Niepełnosprawnej w Mielnicy nad Gopłem, którego głównym celem była integracja osób niepełnosprawnych ze społeczeństwem.

Scenariusz i reżyseria, zdjęcia, montaż i udźwiękowienie: Zdzisław Siwik. Zdjęcia archiwalne: Antoni Sienkowski, Andrzej Moś, Piotr Janaszek. Fotografie: Ryszard Fórmanek, Piotr Janaszek. Animacja zdjęć archiwalnych: Marcin Gorgolewski. Lektor: Andrzej Dusza. Produkcja: Fundacja im. Doktora Piotra Janaszka „Podaj Dalej”, Zdzisław Siwik. Film powstał przy wsparciu finansowym: Samorządu Województwa Wielkopolskiego i Konińskiej Fundacji Kultury.

**Zdzisław Siwik** - fotograf, reżyser, montażysta filmów dokumentalnych i teledysków. Absolwent Państwowego Liceum Sztuk Plastycznych w Kole (wystawiennictwo, 1995), Kolegium Mody Akademii Sztuk Pięknych w Łodzi (1999) oraz Wydziału Operatorского i Realizacji Telewizyjnej PWS-FTviT w Łodzi (2006).

Laureat Nagrody Specjalnej im. Aleksandra Kamińskiego na XIII Festiwalu Mediów „Człowiek w zagrożeniu” w Łodzi (2003) – za film „Spotkanie”, Nagrody Jury na II Festiwalu Filmów Optymistycznych „Happy End” we Wrocławiu (2004) w kategorii niezależny film dokumentalny – za film „Tajne Stowarzyszenie Abstynentów”, I nagrody na XXIII Wielkopolskich Porównaniach Filmowych w Poznaniu (2011) – za film „Moje pięć minut”. Za autorski dokument „Joto Giotto Dimitrow” zdobył Nagrodę Główną na Festiwalu Filmów Emigracyjnych EMIGRA w Warszawie (2014). Współpracował również przy tworzeniu produkcji innych filmowców („Stanisław Czernik – pisarz autentyczny” reż. Andrzej Moś, 2013; „Antoni Serbeński. Wiosna, maj...” reż. Andrzej Moś, 2010; „Śladami Ołędów” reż. Andrzej Moś, 2007; „Światła domu” reż. Zenona Cyplik-Olejniczak, 2007; „Po północy” reż. Maciej Plamowski, 2003; „Dwie stowy z montażem” reż. Tomasz Matuszczak, 2002; „Upał” reż. Radosław Ładczuk, 2001). Wyreżyserował teledyski m. in. dla Kamila Wasickiego oraz marokańskiego pieśniarza Cheb Kadera. W 1993 r. za zdjęcie „Farba” otrzymał III nagrodę w Ogólnopolskim Konkursie Fotograficznym Liceów Plastycznych w Gdyni-Orłowo. Jego zdjęcie pt. „Spacerek” było w 2015 roku nominowane do finału Grand Press Photo w kategorii „Życie codzienne”, zdjęcie pojedyncze.



## Obywatel Jones (Mr. Jones)

119'

Młody dziennikarz Gareth Jones, Walijszczyk, słysząc zatrważające plotki na temat wielkiej klęski głodowej w ZSRR, udaje się w samotną podróż przez Ukrainę. Dziennikarz staje się naocznym świadkiem tragedii Hołodomoru (Wielkiego Głodu): miliony ludzi umierają z głodu, podczas gdy tony zboża sprzedawane są za granicę, by sfinansować proces industrializacji radzieckiego imperium. Po powrocie do Londynu, Jones pisze artykuł ukazujący horror, którego doświadczył. Publikacja jest wyciszana, a jej autentyczność podważana przez zachodnich dziennikarzy, pozostających pod wpływem Kremla. Pomimo śmiertelnych pogroźek, Gareth swoimi odkryciami postanawia podzielić się z młodym pisarzem George'em Orwellem.

Reżyseria: Agnieszka Holland. Scenariusz: Andrea Chalupa. Zdjęcia: Tomasz Naumiuk. Scenografia: Grzegorz Piątkowski. Dekoracja wnętrz: Kinga Babczyńska. Kostiumy: Aleksandra Staszko. Muzyka: Antoni Komasa-Łazarkiewicz. Dźwięk: Wojciech Mielimąka, Marcin Matlak. Montaż: Michał Czarnecki. Kierownictwo produkcji: Tomasz Morawski. Producent wykonawczy: Leah Temerty-Lord, Jeff Field. Producent: Stanisław Dziedzic, Andrea Chalupa, Klaudia Śmieja-Rostworowska. Produkcja: Film Produkcja, Parkhurst. Współfinansowanie: Polski Instytut Sztuki Filmowej, Krakowskie Biuro Festiwalowe, Ukrainian State Film Agency.

Obsada aktorska: James Norton, Vanessa Kirby, Peter Sarsgaard, Joseph Mawle, Kenneth Cranham, Celyn Jones, Krzysztof Pieczyński, Fenella Woolgar i inni.

**Agnieszka Holland** – reżyserka i scenarzystka filmowa. Absolwentka FAMU w Pradze. Za pełnometrażowy debiut, „Aktorzy prowincjonalni” (1979), otrzymała na 33. MFF w Cannes Nagrodę FIPRESCI. W Polsce nakręciła „Gorączkę” i „Kobietę samotną”, po czym wyjechała za granicę; od 1981 r. pracuje za granicą, głównie w Niemczech, Francji i Stanach Zjednoczonych. Trzykrotnie nominowana do Oscara za: „Gorzkie żniwa”, „Europa, Europa”, „W ciemności”. Była autorką scenariuszy do filmów Andrzeja Wajdy (m.in. „Bez znieczulenia”, „Danton”, „Miłość w Niemczech” i „Korczak”) oraz współpracowała w charakterze konsultanta scenariusza przy trylogii Krzysztofa Kieślowskiego „Trzy kolory”. Jej „Obywatel Jones” na FPFF w Gdyni (2019) otrzymał Wielką Nagrodę „Złote Lwy” a scenograf Grzegorz Piątkowski Nagrodę za scenografię.

W roku 2008 Agnieszka Holland została europejską ambasadorką Europejskiego Roku Dialogu Międzykulturowego. Od stycznia 2014 jest przewodniczącą zarządu Europejskiej Akademii Filmowej w Berlinie. W 2017 otrzymała Nagrodę Za Odważne Myślenie, przyznaną przez Zarząd Konfederacji Lewiatan i Fundację na Rzecz Myślenia im. Barbary Skargi.



## Ikar. Legenda Mietka Kosza

119'

Film oparty na biografii tragicznie zmarłego w wieku 29 lat pianisty Mieczysława Kosza. Mietek jako dziecko traci wzrok. Matka oddaje go pod opiekę siostr zakonnych w Laskach. W ośrodku dla niewidomych chłopiec odkrywa, że muzyka fortepianowa może stać się dla niego sposobem, by na nowo widzieć i opowiadać świat. Mietek zostaje świetnym pianistą klasycznym, jednak gdy odkrywa jazz – ma już tylko jeden cel: zostać najlepszym pianistą jazzowym. Odnosi coraz większe sukcesy, wygrywa prestiżowy Montreux Jazz Festival. Niespodziewanie w jego życiu pojawia się charyzmatyczna wokalistka Zuza. To spotkanie zmieni jego życie.

**Reżyseria:** Maciej Pieprzyca. **Scenariusz:** Maciej Pieprzyca. **Zdjęcia:** Witold Płóciennik. **Scenografia:** Joanna Anastazja Wójcik. **Dekoracja wnętrz:** Joanna Anastazja Wójcik. **Kostiumy:** Agata Culak. **Muzyka:** Leszek Możdżer. **Dźwięk:** Maciej Pawłowski, Robert Czyżewicz. **Montaż:** Piotr Kmiecik. **Charakteryzacja:** Jolanta Dańda. **Kierownictwo produkcji:** Ewa Jastrzębska. **Producent:** Renata Czarnkowska-Listoś, Maria Gołoś. **Produkcja:** RE Studio. **Współfinansowanie:** Polski Instytut Sztuki Filmowej, Urząd Marszałkowski Województwa Mazowieckiego, Urząd Miasta Stołecznego Warszawy, Śląski Fundusz Filmowy, Regionalny Fundusz Filmowy (Kraków).

**Obsada aktorska:** Dawid Ogrodnik, Cyprian Grabowski, Piotr Adamczyk, Mikołaj Chroboczek, Wiktoria Gorodeckaja, Justyna Wasilewska, Michał Filipiak, Jowita Budnik, Jacek Koman, Dariusz Chojnacki, Grzegorz Mielczarek, Maja Komarowska i inni.

**Maciej Pieprzyca** – reżyser, scenarzysta. Absolwent dziennikarstwa na Wydziale Nauk Społecznych Uniwersytetu Śląskiego w Katowicach, Studium Scenariuszowego PWSFTviT w Łodzi, reżyserii na Wydziale Radia i Telewizji Uniwersytetu Śląskiego w Katowicach. Jako reżyser zaczynał od filmów dokumentalnych, m.in. „Przez nokaut”, „Jestem mordercą...”. Pierwszy film fabularny to „Pokolenie 2000” (2001), później „Drzazgi” (2008), „Chce się żyć” (2013, Srebrne Lwy na FPFF w Gdyni oraz Orzeł – Polska Nagroda Filmowa za kategoriach najlepszy: film, scenariusz, reżyseria), „Jestem mordercą” (2016, Orzeł w kategoriach najlepszy: film, scenariusz, reżyseria). Jego „Ikar. Legenda Mietka Kosza” otrzymał w 2019 r. Srebrne Lwy Festiwalu Polskich Filmów Fabularnych w Gdyni oraz Nagrody: za zdjęcia (Witold Płóciennik), za kostiumy (Agata Culak), za muzykę (Leszek Możdżer), za charakteryzację (Jolanta Dańda), za główną rolę męską (Dawid Ogrodnik) oraz Złotego Klakiera (nagroda Radia Gdańsk dla najdłużej oklaskiwanego filmu).



## „Z całym szacunkiem” – to nie jest „Złudzenie” koncert

Bracia Wójcińscy: Ksawery (kontrabasista), Szymon (pianista) i Maurycy (trębacz), jazzowi mistrzowie rodem z Konina, po latach niezależnej działalności muzycznej w 2014 roku spotkali się, by z Krzysztofem Szmańdą (perkusista), jako Wójciński/Szmańda Quartet, nagrać album „Delusions” (ukazał się w 2016). W tym roku wydali swoją drugą płytę autorską „With all due respect”, „Z całym szacunkiem”, ale to już nie jest „Złudzenie”.

O powstaniu pierwszej „braterskiej” płyty pisali: „Kiedy po raz pierwszy zasiadaliśmy w nagraniowym studiu, we czterech, nasza intencja była prosta i skromna. Chcieliśmy tylko pamiątki z naszego pierwszego muzycznego tete a tete, jakiegokolwiek by ono nie było. Nikt z nas wówczas nawet przez chwilę nie pomyślał, że już wkrótce nagranie to stanie się naszą debiutancką płytą. (...) Czasem po prostu zdarza się i tak, że kiedy ludzie spotykają się po raz pierwszy by wspólnie muzykować, powstaje coś więcej niż nawet bardzo kunsztowny układ dźwięków. Bywa, że spoza nut wyłania się zaczyna magia wspólnego odkrywania muzyki na nowo, a zwykle spotkanie staje się czymś, czego zwyczajnie nie sposób opowiedzieć, ponieważ zdarza się tylko raz”.

Po czterech latach okazało się, że to co miało „zdarzyć się tylko raz” i być „Delusions” (Złudzenie), zdarzyło się kolejny, w roku 2019, „With all due respect” (Z całym szacunkiem)... Ich muzyka oparta jest na swobodnej improwizacji, będącej wypadkową wielu doświadczeń i inspiracji każdego z wykonawców. Ta kwintesencja muzyki improwizowanej zyskała uznanie słuchaczy i krytyki. Płyta „Delusions” w dorocznej ankiecie krytyków w ramach Polish-Jazz Blogspot została uznana za płytę roku 2016 r., a kwartet oprócz koncertów w kraju, grał na festiwalu In Jazz w Rotterdamie. Rok później, na przełomie czerwca i lipca 2017 r., zespół odbył trasę koncertową w ramach Jazztopad Festival, z powodzeniem występując w USA, Kanadzie i Izraelu, w tym również na scenie klubowej Jazz at Lincoln Center w Nowym Jorku. W grudniu 2017 r. Wójciński/Szmańda Quartet został uznany przez międzynarodowe jury za najlepszy zespół showcase’u odbywającego się w ramach Jazz Juniors Hitch On Music Exchange w Krakowie. W 2018 r. zespół kontynuował występy na polskiej i zagranicznej scenie (Festiwal Jazz nad Odrą – Wrocław, Budapest Jazz Club, Nisville Jazz Festival – Serbia, Jazz Juniors Festival – Kraków).

„Delusions” i „With all due respect”, wydana w 2019 r. łączy fakt, że obie zostały w całości wyimprowowane. Różni dostrzegalna ewolucja w podejściu do formy – na płycie „With all due respect” znajdują się 4 utwory tworzące spójną całość, z których każdy osobno stanowi minisuitę o złożonej wewnętrznej konstrukcji.

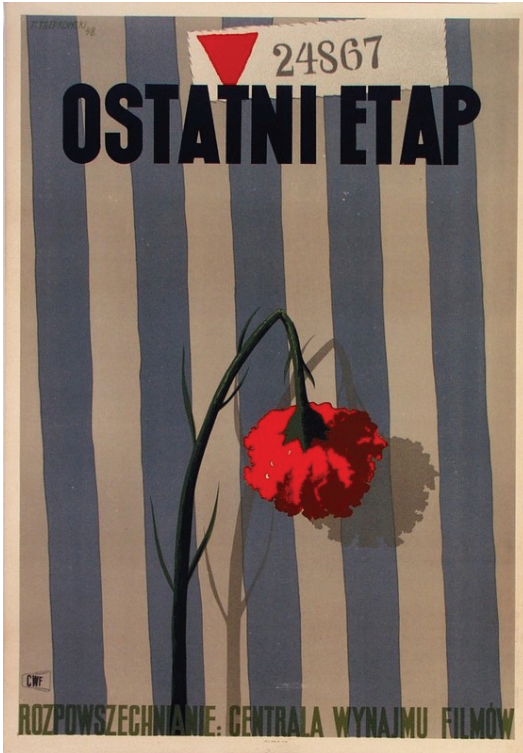

**„Polska szkoła  
plakatu”  
z kolekcji  
Jacka  
Jaroszyka**  
wystawa

Jacek Jaroszyk – historyk sztuki, twórca i szef Dyskusyjnego Klubu Filmowego Kinematograf '75, galerii „Ikonosfera” i Sceny na Piętrze. Był również dyrektorem artystycznym Estrady Poznańskiej i Centrum Kultury „Zamek”. Tworzy teksty dla teatru, filmu i estrady. W prywatnej kolekcji plakatów filmowych zgromadził dzieła między innymi: J. Lenicy, R. Olbińskiego, F. Starowieyskiego, W. Świerzego i H. Tomaszewskiego.

# Notatki

A series of 20 horizontal dotted lines for taking notes.

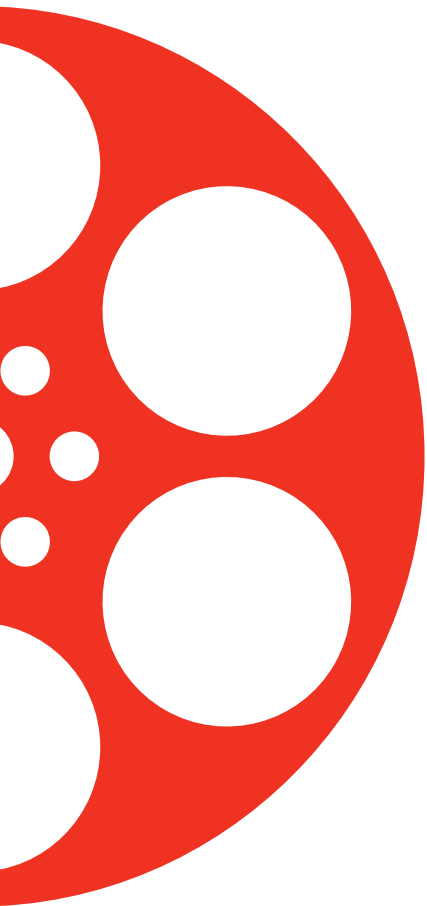

## ORGANIZATOR

---



## PARTNERZY

---

